

産業廃棄物の一連の処理工程

(単位: m<sup>3</sup>)

受け入れ		数量 (m <sup>3</sup> )
燃え殻	116.7	
汚泥	5,375.8	
廃油	1,561.2	
廃酸	103.0	
廃アルカリ	33.7	
廃プラスチック類	62,257.5	
紙くず	2,763.4	
木くず	4,713.9	
繊維くず	1,683.0	
動植物性残さ	1,882.5	
動物系固型不要物	20.7	
ゴムくず	29.6	
金属くず	5,610.9	
ガラス・コンクリート・陶磁器くず	2,637.6	
鋳さい	18.8	
がれき類	198.2	
家畜ふん尿	0.0	
家畜の死体	0.0	
ダスト類	0.0	
水銀使用製品産業廃棄物	68.7	
水銀含有ばいじん等	0.3	
合計	89,075.7	100%

特別管理産業廃棄物	286.9	
引火性廃油	1.8	
感染性産業廃棄物	15,696.8	
腐食性廃酸	97.7	
腐食性廃アルカリ	25.2	
合計	50.7	
合計	0.3	
合計	16,059.7	100%

令和4年4月～令和5年3月

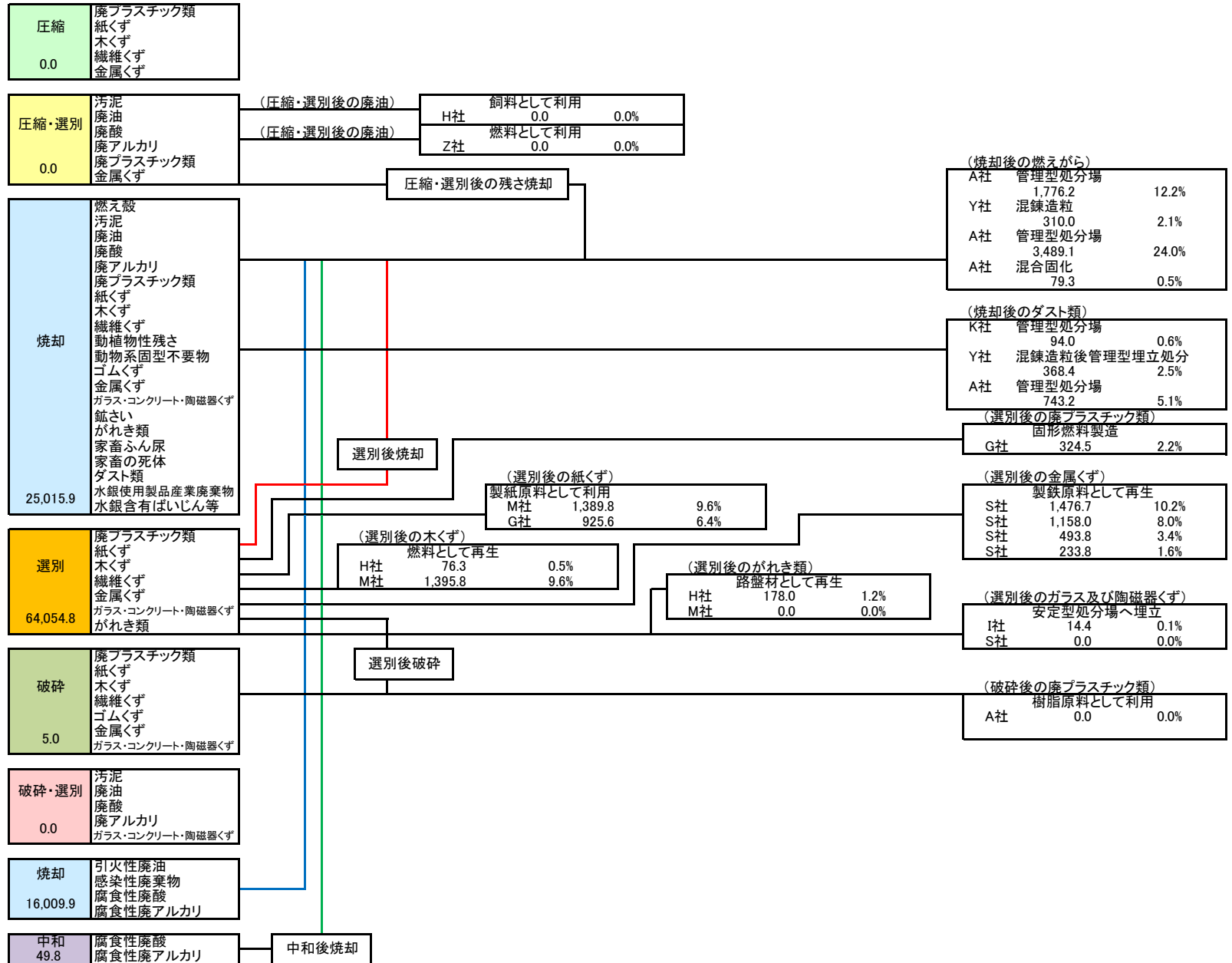

処理前保管量 120  
 処理後保管量 20  
 持出量 14,526.5 100%